

# Fig.032/YF

Keilrundschieber  
mit Kombikopf  
aus GP240GH+N  
DN 65 - 100 PN 25

Gate valve  
with ISO-flange/handwheel  
in cast steel  
DN 65 - 100 PN 25



PA Ventiler AB

GO WITH OUR FLOW

03/2016

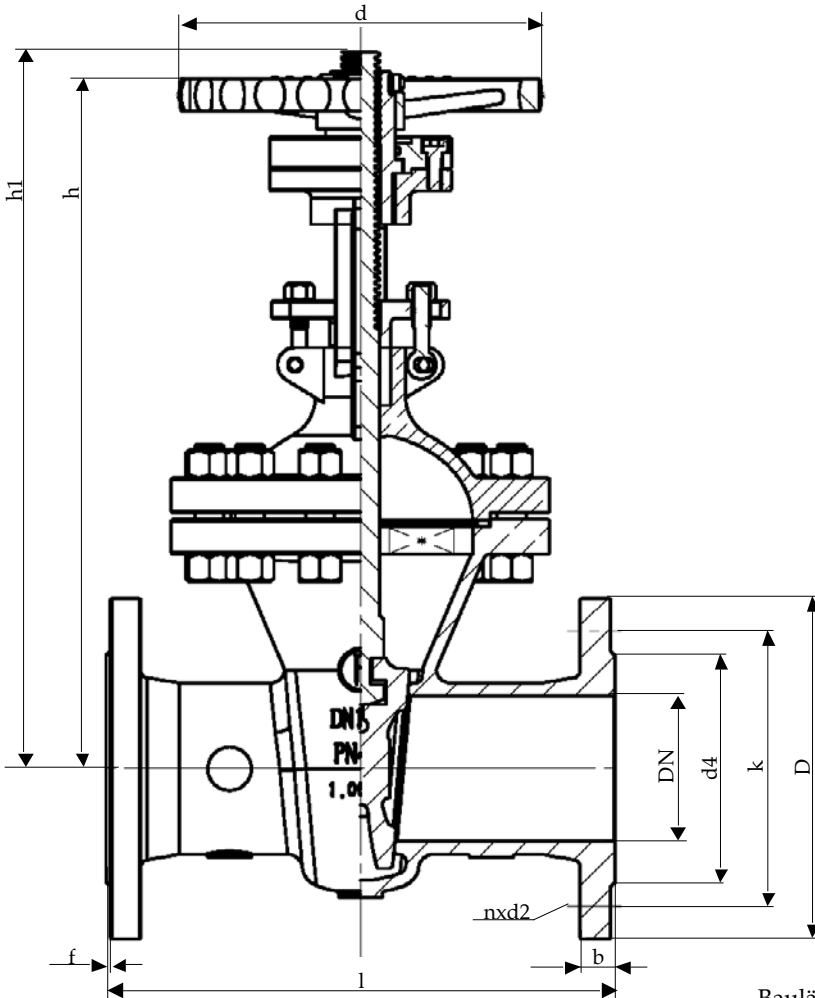

Baulänge nach DIN EN 558-1, Grundreihe 15  
Length acc. to DIN EN 558-1, face to face series 15

Nennweite Size DN	Nenndruck nom. pressure	Anschlußflansch flange	zulässige Betriebstemperatur max.working temperature	zulässige Betriebsdrücke (bar) bei °C max.working pressure (bar) to °C					
				neutr. Flüssigkeiten bis neutr. liquids up to			neutr. Gase bis neutr. gases up to		
65 - 100	PN 25	DIN EN 1092-1 Form B1 PN 25	- 10 °C bis / up to 400 °C  * nur für Medien, die ihren Umfang bei Minustemperaturen nicht vergrößern	200°C	300°C	400°C	200°C	300°C	400°C
				22	17	13	22	17	13

DN	D	k	d4	d	l	h	h1	n	d2	b	f	Sp Ø	Nm	Flansch	Form	U / Hub	kg
65	185	145	122	250	270	430	520	8	18	22	3	Tr24x5LH	42	F10	A	16,5	32,5
80	200	160	138	250	280	440	540	8	18	24	3	Tr24x5LH	49	F10	A	21	36,5
100	235	190	162	250	300	470	590	8	22	24	3	Tr26x5LH	71	F10	A	25	46,0



# Fig.032/YF

Keilrundschieber Gate valve  
 mit Kombikopf with ISO-flange/handwheel  
 aus GP240GH+N in cast steel  
 DN 125 - 400 PN 25 DN 125 - 400 PN 25



PA Ventiler AB

GO WITH OUR FLOW

03/2016

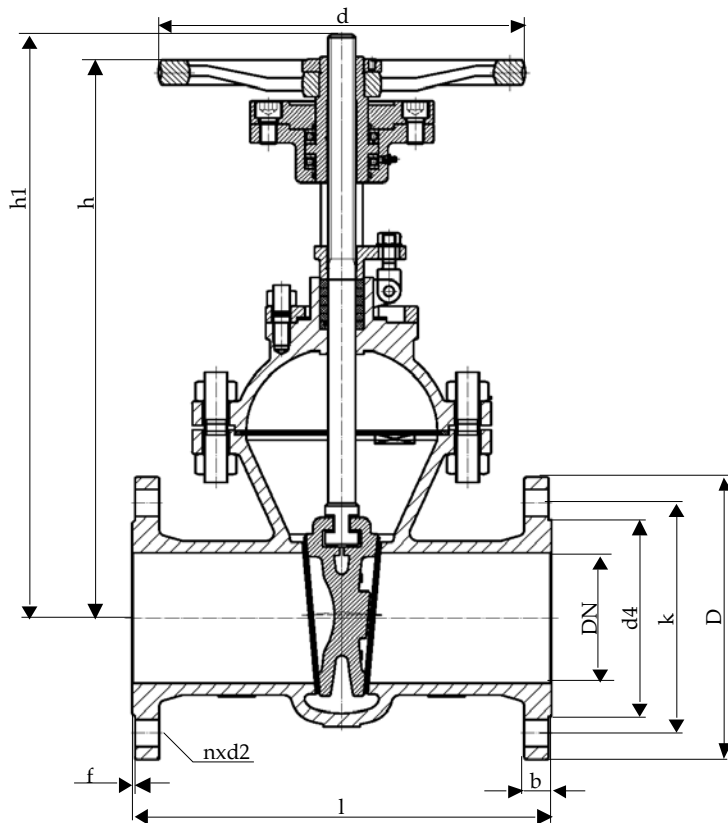

Baulänge nach DIN EN 558-1, Grundreihe 15  
 Length acc. to DIN EN 558-1, face to face series 15

Nennweite Size DN	Nenndruck nom. pressure	Anschlußflansch flange	zulässige Betriebstemperatur max. working temperature	zulässige Betriebsdrücke (bar) bei °C max. working pressure (bar) to °C					
				neutr. Flüssigkeiten bis neutr. liquids up to			neutr. Gase bis neutr. gases up to		
125 - 400	PN 25	DIN EN 1092-1 Form B1 PN 25	- 10 °C bis / up to 400 °C  * nur für Medien, die ihren Umfang bei Minustemperaturen nicht vergrößern	200°C	300°C	400°C	200°C	300°C	400°C
				22	17	13	22	17	13

DN	D	k	d4	d	l	h	h1	n	d2	b	f	Sp Ø	Nm	Flansch	Form	U / Hub	kg
125	270	220	188	300	325	570	710	8	26	26	3	Tr26x5LH	113	F10	A	28	68,5
150	300	250	218	400	350	630	810	8	26	28	3	Tr28x5LH	174	F14	A	33,5	104,0
200	360	310	278	400	400	820	1040	12	26	30	3	Tr32x6LH	225	F14	A	36	149,0
250	425	370	335	450	450	940	1225	12	30	32	3	Tr36x6LH	225	F14	A	48	216,0
300	485	430	395	450	500	1130	1540	16	30	34	4	Tr40x7LH	250	F14	A	45,5	305,0
400	620	550	505	600	600	1415	1850	16	36	40	4	Tr44x7LH	280	F14	A	60,5	560,0

## Technische Beschreibung

Fig.032XF

Die Schieber sind in Bügelausführung mit Flanschanschluß und mit vollem Durchgang im ganzen Nennweitenbereich ausgeführt. Die Gehäuse sind mit Keilführung ausgestattet. Die Keile der Schieber sind elastisch. Die Spindel ist steigend. Die Schieber sind mit einer Rückdichtung versehen.

## Verwendungsbereich

Für nicht aggressive Flüssigkeiten, Gas und Dampf.

Die DIN EN 1092 bestimmt den zulässigen Betriebsdruck, in Bezug auf die Temperatur.

## Prüfung

Die Prüfungen werden gemäß DIN EN 12266 durchgeführt.

Festigkeit des Gehäuses : Nenndruck (PN) x 1,5

Dichtheit des Sitzes : Nenndruck (PN) x 1,1

Änderungen vorbehalten!

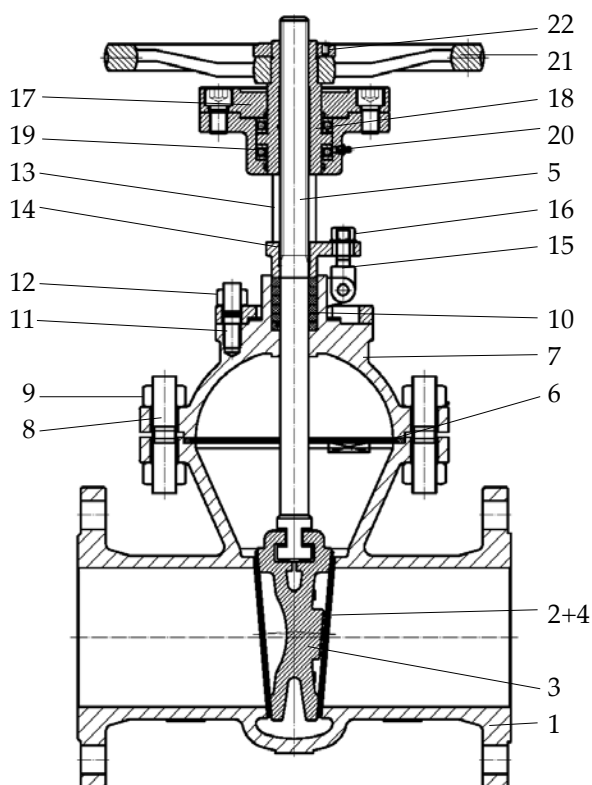

Pos.	Benennung	Designation	Material	W.Nr./DIN
1	Gehäuse	body	GP240GH+N	1.0619N
2	Dichtfläche Gehäuse	body seat	13% Cr	/
3	Keil	wedge	GP240GH+N	1.0619N
4	Dichtfläche Keil	wedge seat	13% Cr	/
5	Spindel	stem	X20Cr13	1.4021
6	Dichtung	gasket	Graphit/Metall	/
7	Haube	bonnet	GP240GH+N	1.0619N
8	Gewindebolzen	stud bolt	25CrMo4	1.7218
9	Skt.-Mutter	hexagon nut	25CrMo4	1.7218
10	Packung	packing	Graphit	/
11	Gewindebolzen	stud bolt	24CrMo5	1.7258
12	Skt.-Mutter	hexagon nut	Ck35	1.1181
13	Bügelauflsatz	yoke	GP240GH+N	1.0619N
14	Stopfbuchsbrille	gland flange	GP240GH+N	1.0619N
15	Klappschraube	hinged screw	GP240GH+N	1.0619N
16	Skt.-Mutter	hexagon nut	Ck35	1.1181
17	ISO-Flansch	ISO-flange	C25	1.0406
18	Gewindebuchse	threaded bush	GJS-400-15	0.7040
19	Lager	bearing	DN ≥ 125	/
20	Schmiernippel	lubricating nipple	/	/
21	Handrad	handwheel	Stahl	1.0036
22	Handradmutter	handwheel nut	C35E	1.1181
		- Andere Materialien auf Anfrage.		
		- Other materials on request.		

## Technical Description

The gate valves are executed in bonnet design with flange connection and with full passage in the whole nominal diameter area. The bodies are made with wedge guide. The wedges of the gate valves are elastically. The stem is rising. The gate valves are fitted with a back-sealing.

## Area of application

For non aggressive liquids, gas and steam.

DIN EN 1092 determines the admissible operating pressure, in relation to the temperature.

## Testing

The tests are carried out acc. to DIN EN 12266.

Solidity of body : nominal pressure (PN) x 1,5

Tightness of seat : nominal pressure (PN) x 1,1

Subject to change!