

Fig.074/YF

Keilrundschieber Gate valve  
 mit Kombikopf with ISO-flange/handwheel  
 aus 1.4408 in stainless steel  
 DN 50 - 100 PN 40 DN 50 - 100 PN 40



PA Ventiler AB

GO WITH OUR FLOW

06/2016

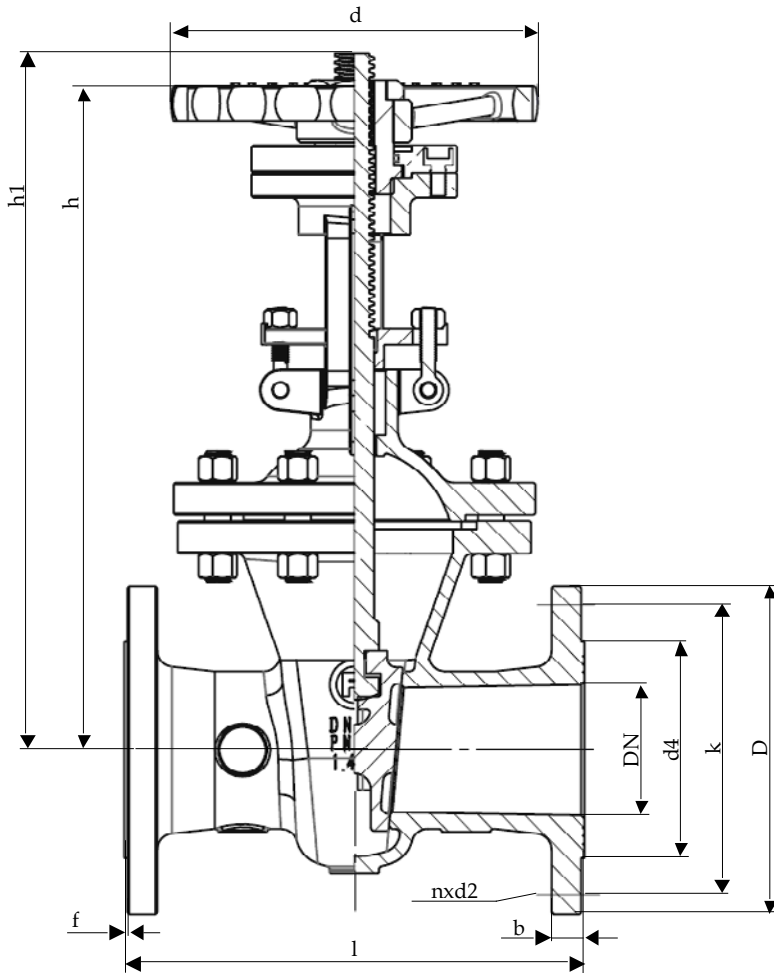

Baulänge nach DIN EN 558-1, Grundreihe 26  
 Length acc. to DIN EN 558-1, face to face series 26

Nennweite Size DN	Nenndruck nom. pressure	Anschlußflansch flange	zulässige Betriebstemperatur max.working temperature	zulässige Betriebsdrücke (bar) bei °C max.working pressure (bar) to °C					
				neutr. Flüssigkeiten bis neutr. liquids up to			neutr. Gase bis neutr. gases up to		
50 - 100	PN 40	DIN EN 1092-1 Form B1 PN 40	- 60 °C bis / up to 300 °C  * nur für Medien, die ihren Umfang bei Minustemperaturen nicht vergrößern	100°C	200°C	300°C	100°C	200°C	300°C
				32	25	21	32	25	21

DN	D	k	d4	d	l	h	h1	n	d2	b	f	SpØ	Nm	Flansch	Form	U./Hub	kg
50	165	125	102	200	250	340	405	4	18	20	3	Tr20x4LH	31	F10	A	16	24,0
65	185	145	122	250	290	415	495	8	18	22	3	Tr24x5LH	67	F10	A	15	34,0
80	200	160	138	250	310	420	515	8	18	24	3	Tr24x5LH	79	F10	A	18,5	36,0
100	235	190	162	250	350	485	610	8	22	24	3	Tr26x5LH	107	F10	A	24	53,0

Technische Beschreibung

Fig.074.YF

Keilrundschieber aus Edelstahl mit elastischem Keil und abgegossenen Führungsleisten, mit außenliegender, steigender Spindel. Die Dichtflächen im Gehäuse und auf dem Keil sind aus Grundmaterial.

Verwendungsbereich

Für aggressive Flüssigkeiten, Gas und Dampf.

Die DIN EN 1092 bestimmt den zulässigen Betriebsdruck, in Bezug auf die Temperatur.

Prüfung

Die Prüfungen werden gemäß DIN EN 12266 durchgeführt.

Festigkeit des Gehäuses : Nenndruck (PN) x 1,5

Dichtheit des Sitzes : Nenndruck (PN) x 1,1

Änderungen vorbehalten!

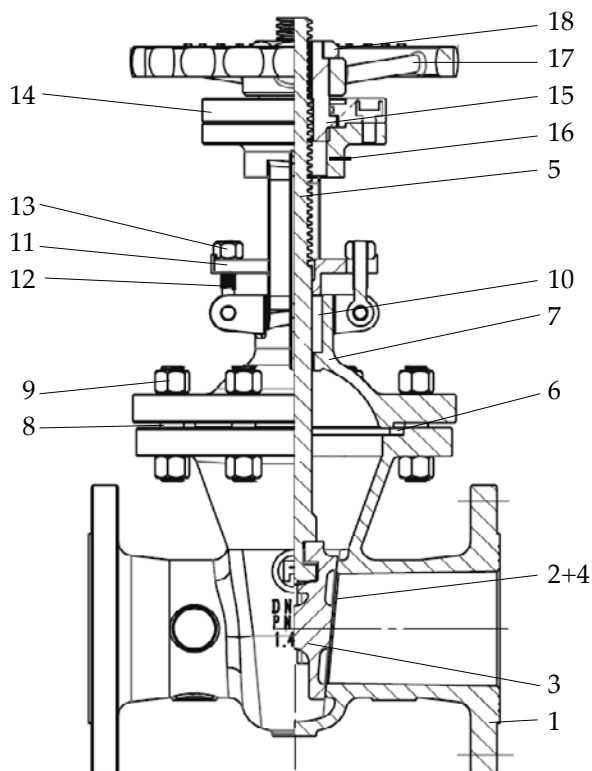

Pos.	Benennung	Designation	Material	W.Nr./DIN
1	Gehäuse	body	GX5CrNiMo19112	1.4408
2	Dichtfläche Gehäuse	body seat	GX5CrNiMo19112	1.4408
3	Keil	wedge	GX5CrNiMo19112	1.4408
4	Dichtfläche Keil	wedge seat	GX5CrNiMo19112	1.4408
5	Spindel	stem	X5CrNiMo17122	1.4401
6	Dichtung	gasket	Graphit/Metall	/
7	Haube	bonnet	GX5CrNiMo19112	1.4408
8	Gewindebolzen	stud bolt	A4	976
9	Skt.-Mutter	hexagon nut	A4	934
10	Packung	packing	Graphit	/
11	Stopfbuchsbrille	gland flange	GX5CrNiMo19112	1.4408
12	Klappschraube	hinged screw	A4	/
13	Skt.-Mutter	hexagon nut	A4	934
14	ISO-Flansch	ISO-flange	X5CrNi1810	1.4301
15	Gewindebuchse	threaded bush	GJS-400-15	0.7040
16	Schmiernippel	lubricating nipple	/	/
17	Handrad	handwheel	Stahl	1.0036
18	Handradmutter	handwheel nut	A2	/
19				
20				
21				
22		- Andere Materialien auf Anfrage.		
23		- Other materials on request.		

Technical Description

Gate valve, round body in stainless steel with elastically wedge and casted guide strips, with outside rising stem. Body and wedge seats are made of ground material.

Area of application

For aggressive liquids, gas and steam.

DIN EN 1092 determines the admissible operating pressure, in relation to the temperature.

Testing

The tests are carried out acc. to DIN EN 12266.

Solidity of body : nominal pressure (PN) x 1,5

Tightness of seat : nominal pressure (PN) x 1,1

Subject to change!

Fig.074/YF

Keilrundschieber Gate valve  
 mit Kombikopf with ISO-flange/handwheel  
 aus 1.4408 in stainless steel  
 DN 125 - 400 PN 40 DN 125 - 400 PN 40



PA Ventiler AB

GO WITH OUR FLOW

06/2016

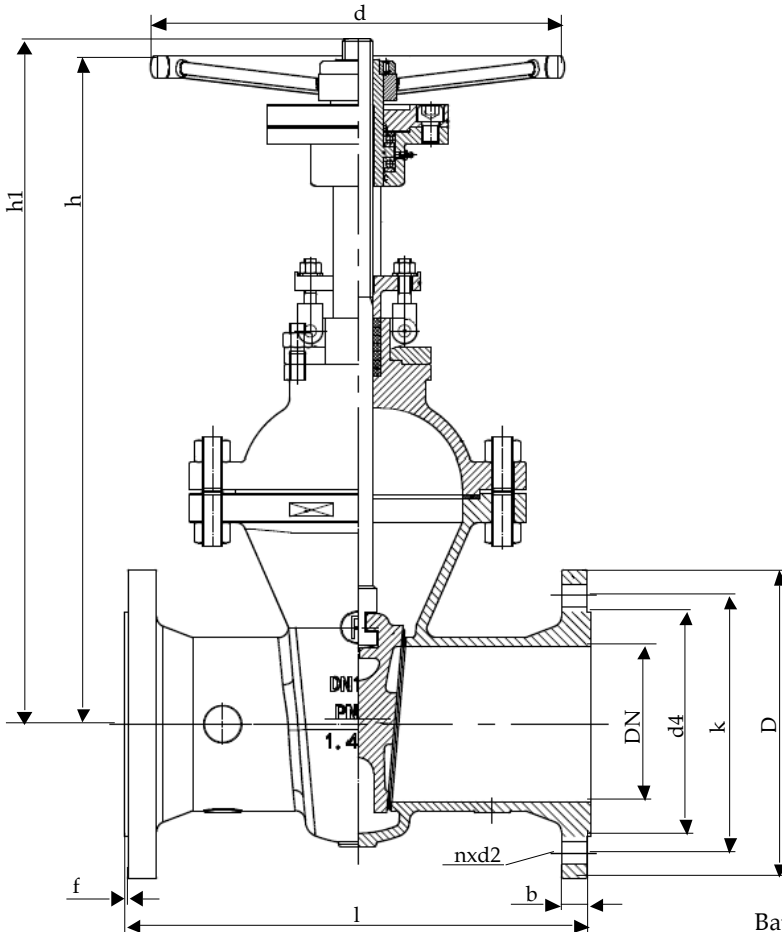

Baulänge nach DIN EN 558-1, Grundreihe 26  
 Length acc. to DIN EN 558-1, face to face series 26

Nennweite Size DN	Nenndruck nom. pressure	Anschlußflansch flange	zulässige Betriebstemperatur max. working temperature	zulässige Betriebsdrücke (bar) bei °C max. working pressure (bar) to °C					
				neutr. Flüssigkeiten bis neutr. liquids up to			neutr. Gase bis neutr. gases up to		
125 - 400	PN 40	DIN EN 1092-1 Form B1 PN 40	- 60 °C bis/up to 300 °C  * nur für Medien, die ihren Umfang bei Minustemperaturen nicht vergrößern	100°C	200°C	300°C	100°C	200°C	300°C
				32	25	21	32	25	21

DN	D	k	d4	d	l	h	h1	n	d2	b	f	SpØ	Nm	Flansch	Form	U /Hub	kg
125	270	220	188	350	400	590	735	8	26	26	3	Tr26x5LH	150	F14	A	29	77,0
150	300	250	218	400	450	660	820	8	26	28	3	Tr28x5LH	200	F14	A	31	103,0
200	375	320	285	400	550	840	1040	12	30	34	3	Tr32x6LH	225	F14	A	33	172,0
250	450	385	345	500	650	965	1235	12	33	38	3	Tr36x6LH	250	F14	A	37	284,0
300	515	450	410	500	750	1155	1380	16	33	42	4	Tr44x7LH	250	F14	A	46	444,0
400	660	585	535	700	950	1430	1880	16	39	50	4	Tr46x8LH	370	F14	A	52	805,0

Technische Beschreibung

Fig.074.YF

Keilrundschieber aus Edelstahl mit elastischem Keil und abgegossenen Führungsleisten, mit außenliegender, steigender Spindel. Die Dichtflächen im Gehäuse und auf dem Keil sind aus Grundmaterial.

Verwendungsbereich

Für aggressive Flüssigkeiten, Gas und Dampf.

Die DIN EN 1092 bestimmt den zulässigen Betriebsdruck, in Bezug auf die Temperatur.

Prüfung

Die Prüfungen werden gemäß DIN EN 12266 durchgeführt.

Festigkeit des Gehäuses : Nenndruck (PN) x 1,5

Dichtheit des Sitzes : Nenndruck (PN) x 1,1

Änderungen vorbehalten!

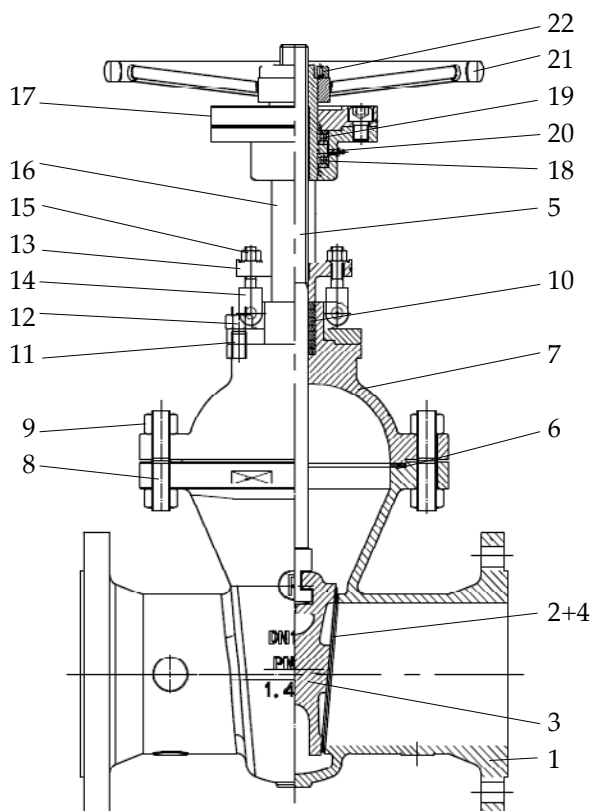

Pos.	Benennung	Designation	Material	WNr.DIN
1	Gehäuse	body	GX5CrNiMo19112	1.4408
2	Dichtfläche Gehäuse	body seat	GX5CrNiMo19112	1.4408
3	Keil	wedge	GX5CrNiMo19112	1.4408
4	Dichtfläche Keil	wedge seat	GX5CrNiMo19112	1.4408
5	Spindel	stem	X5CrNiMo17122	1.4401
6	Dichtung	gasket	Graphit/Metall	/
7	Haube	bonnet	GX5CrNiMo19112	1.4408
8	Gewindebolzen	stud bolt	A4	976
9	Skt-Mutter	hexagon nut	A4	934
10	Packung	packing	Graphit	/
11	Gewindebolzen	stud bolt	A4	976
12	Skt-Mutter	hexagon nut	A4	934
13	Stopfbuchsbrille	gland flange	GX5CrNiMo19112	1.4408
14	Klappschraube	hinged screw	A4	/
15	Skt-Mutter	hexagon nut	A4	934
16	Bügelauflauf	yoke	X5CrNiMo17122	1.4408
17	ISO-Flansch	ISO-flange	X5CrNi1810	1.4301
18	Lager	bearing	DN ≥ 125	/
19	Gewindebuchse	threaded bush	GJS-400-15	0.7040
20	Schmiernippel	lubricating nipple	/	/
21	Handrad	handwheel	Stahl	1.0036
22	Handradmutter	handwheel nut	A2	/
		- Andere Materialien auf Anfrage.		
		- Other materials on request.		

Technical Description

Gate valve, round body in stainless steel with elastically wedge and casted guide strips, with outside rising stem. Body and wedge seats are made of ground material.

Area of application

For aggressive liquids, gas and steam.

DIN EN 1092 determines the admissible operating pressure, in relation to the temperature.

Testing

The tests are carried out acc. to DIN EN 12266.

Solidity of body : nominal pressure (PN) x 1,5

Tightness of seat : nominal pressure (PN) x 1,1

Subject to change!