

PA VENTILER



PA Ventiler AB
EN DEL AV BEJERTECH

Technisches Datenblatt Art.-Nr. 3010 wartungsfreier Heizungsschieber

Technical data sheet Art.-No. 3010 Maintenance-free gate valve

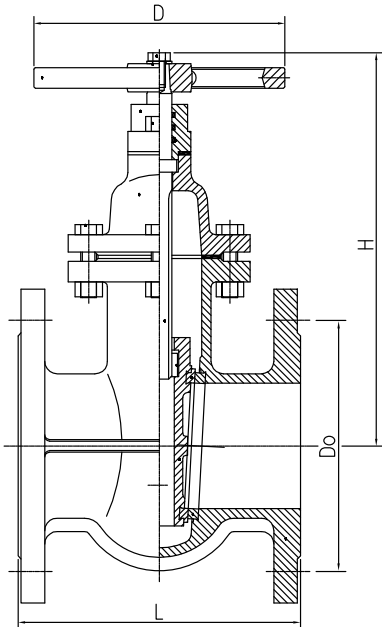

Nennweite Dimension	L	H	D	Do	Lochzahl No. of holes	Gewicht g Weight g
40	140	230	140	100	4	12.000
50	150	210	140	110	4	14.000
65	170	230	160	130	4	18.000
80	180	265	160	150	4	24.000
100	190	303	185	170	4	32.000
125	200	375	200	200	8	38.000
150	210	430	240	255	8	51.000
200	230	524	240	280	8	75.000

- Gehäuse aus GG 25
- wartungsfrei
- DIN 3352/2 D (Flanschen PN 6)
- mit Messing-Dichtung am Keil
- innenliegende Nirospindel
- mit Gehäuseflachdichtung und Handrad
- geeignet für Wasser bis 120°C

Gehäuse: Grauguss GG 25
Spindelabdichtung: wartungsfreie O-Ringe
Normen: Flanschen nach DIN 2531 bemessen und gebohrt, Baulänge nach DIN 3202/1 F4

- body of GG 25
- maintenance-free
- DIN 3352/2 D (flanges PN 6)
- brass seal at the wedge
- inner Niro-spindle
- with body flat seal and hand wheel
- suitable for cold water up to 120°C

Body: grey cast iron GG 25
Spindle seal: maintenance-free O-rings
Standards: flanges according to DIN 2531 dimensioned and drilled overall length according to DIN 3202/1 F4